

Arbeitsraum / work area: x x mm

Lieferung / delivery:  
 Einzelachsen inkl. Motormontage  
 Zubehör gesondert verpackt  
*single axis incl. motor assembly  
 accessories separate packed*

Zubehör: Adapterkits, Kupplungen, Welle, Wellenunterstützung  
*accessories: adapterkits, coupling, shaft, shaft support*

- (1x) Motorkit; Schrittmotor NEMA23XL mit Encoder
- (1x) Motorkit; Schrittmotor NEMA23 mit Encoder
- (1x) Motorkit; Schrittmotor NEMA17 mit Encoder
- (1x) motorkit; step motor NEMA23XL with encoder
- (1x) motorkit; step motor NEMA23 with encoder
- (1x) motorkit; step motor NEMA17 with encoder

Projektleiter/projectmanager: A.Mühlens			
Für Entscheidungen über die Eignung der von igus® zu liefernden Produkte für bestimmte Anwendungsfälle und Konstruktionen, in die die igus®-Produkte einbezogen sind, ist ausschließlich der Kunde verantwortlich. Die ausschließliche Verantwortung des Kunden für die Konstruktion und/oder Verwendung liegt auch dann beim Kunden, wenn igus in die Entwicklung eines vom Kunden geschaffenen Produktes einbezogen wird und dabei, etwa durch Ratschläge oder Empfehlungen, mitwirkt. Alle Maße, Prüfungen und Angaben beziehen sich, wenn nicht ausdrücklich anders angegeben, auf den Auslieferungszustand bei Raumklima.		The responsibility for the decision regarding the suitability of the igus® products for individual application/design is taken by the customer. This also applies if igus® is involved in the development of a customised product, e.g. with advice or proposals regarding the design and/or manufacturing process of the product and/or associated application. All sizes, checks and data are relating to the delivery conditions at ambient climate, if not fixed deviating in particular.	
Eu.		Schutzvermerk nach DIN ISO 16016 beachten Copyright in accordance with DIN ISO 16016	
Maßstab/scale		Zeichnungs-Nr./drawing-no.	
1:6		DLE-RG-0014-AC-1	
Datum/Date		Name	
Erstellt/created	18.09.2020	J.Karp	
Geprüft/checked	18.09.2020	F.Köching	
Artikel-Nr./article-no.		Blatt/Sheet	
DLE-RG-0014-AC-xxx-yyy-zzz		1/2	
Datei/file:		DLE-RG-0014-AC-xxx-yyy-zzz.idw	
Index		inv	
1	Angabe Sägelänge korrigiert	13.10.2020	J.Karp
	Änderung/Amendment	Datum/Date	Name



ZLW-1040S-H0BW0-D0A3C-AN0A0AE  
 Länge: 42 + Arbeitsraum(X)

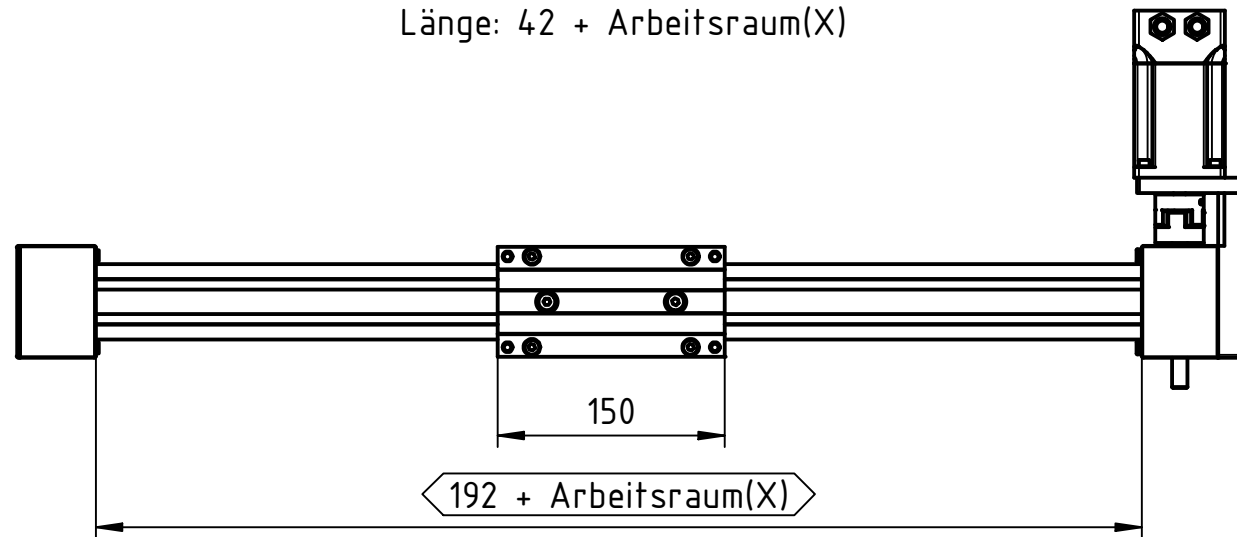

ZLW-1080S-H0BW0-D0K2B-AJ0A0AA  
 Länge: 42 + Arbeitsraum(Y)

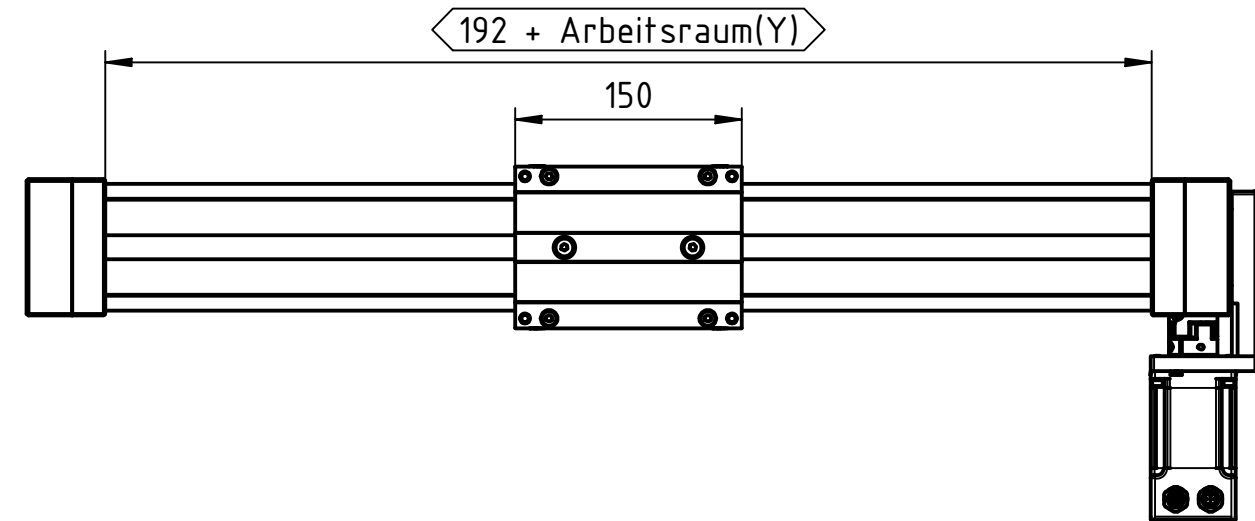

ZLW-1040S-H0BW0-D0A1C-0A0A0  
 Länge: 42 + Arbeitsraum(X)

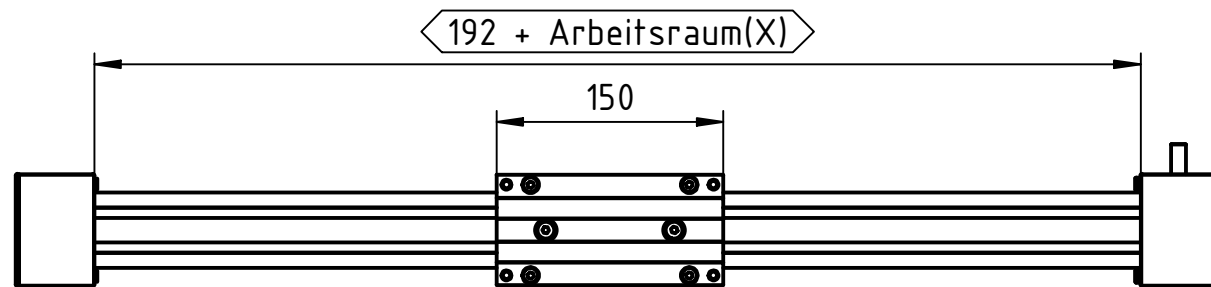

SHT-12-C2AT1-C0A0B-AF0A0AC  
 Länge: 20 + Arbeitsraum(Z)

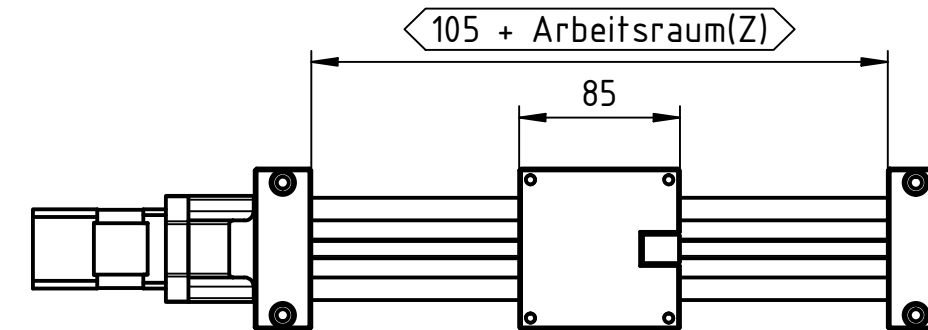

Zubehör:

- (1x) AK-0026
- (1x) AK-0069
- (2x) COU-AR-K-120-100-32-32-B-AAAA
- (1x) AWMR-12- 189 + Arbeitsraum(Y)
- (2x) KSTM-12

Sägelängen:

- (1x) AWMR-12 - 189 + Arbeitsraum(Y)
- ① - (2x) EWM-12 - 165 + Arbeitsraum(Z)
- (2x) ZSX-104001 - 212 + Arbeitsraum(X)
- (1x) ZSX-108001 - 208 + Arbeitsraum(Y)

Projektleiter/project manager: A.Mühlens				The responsibility for the decision regarding the suitability of the igus® products for individual application/design is taken by the customer. This also applies if igus® is involved in the development of a customised product, e.g. with advice or proposals regarding the design and/or manufacturing process of the product and/or associated application. All sizes, checks and data are relating to the delivery conditions at ambient climate, if not fixed deviating in particular.			
Für Entscheidungen über die Eignung der von igus® zu liefernden Produkte für bestimmte Anwendungsfälle und Konstruktionen, in die die igus®-Produkte einbezogen sind, ist ausschließlich der Kunde verantwortlich. Die ausschließliche Verantwortung des Kunden für die Konstruktion und/oder Verwendung liegt auch dann beim Kunden, wenn igus in die Entwicklung eines vom Kunden geschaffenen Produktes einbezogen wird und dabei, etwa durch Ratschläge oder Empfehlungen, mitwirkt. Alle Maße, Prüfungen und Angaben beziehen sich, wenn nicht ausdrücklich anders angegeben, auf den Auslieferungszustand bei Raumklima.				Eu.		Schutzvermerk nach DIN ISO 16016 beachten Copyright in accordance with DIN ISO 16016	
				Maßstab/ scale		Zeichnungs-Nr./ drawing.-no.	
				1 : 6		DLE-RG-0014-AC-1	
				Datum/Date		Benennung/ title	
				Erstellt Created		Raumportal / Room Gantry	
				Geprüft Checked		ZLW-1040-S / ZLW-1080-S / SHT-12 drylin® E	
				Name		Artikel-Nr./ article-no.	
				J.Karp		DLE-RG-0014-AC-xxx-yyy-zzz	
				F.Köchling		Blatt/Sheet 2 / 2	
				igus® plastics for longer life®		A3	
1 Angabe Sägelänge korrigiert 13.10.2020 J.Karp				Spicher Str. 1a, 51147 Köln www.igus.de		Datei/ file: DLE-RG-0014-AC-xxx-yyy-zzz.idw	
Index Änderung/ Amendment Datum Date Name						inv	